

INSTRUCTIVO

2
Años
de Garantía

Rotoplas Jet

**Permite contar con agua limpia
y presión confortable
en todo momento**

Sistema Silencioso

Para 1 1/2 baños



Ahorra



Más



Mejor

0,15 CP **39,1 l/min** **6,5 m**
0,115 kW flujo máximo altura máxima



Rotoplas®
Jet

IMPORTANTE: Para su instalación léase este instructivo

ins-0.16Sumertin 14-11-08 Rev. 0

Índice:

Conoce el Rotoplas Jet con SMA.....	3
Instalación	4
Consideraciones Importantes	6
Verificar 5 Puntos para un buen desempeño de la bomba	8
Diagrama Eléctrico del Motor	9
Problemas Soluciones.....	11
Garantía	13
Plantas y Centros de Distribución.....	16

Conoce el Rotoplas Jet con SMA que incluye:

Conector de acoplamiento de Bomba con conexión de 1 ½". Debe de ir insertado en la misma conexión del SMA de afuera hacia adentro

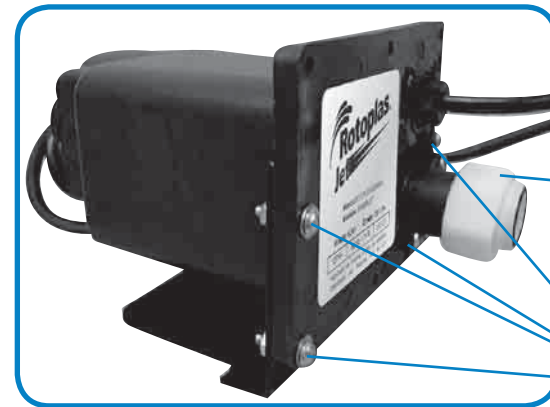

Base de concreto de 5 cm (no incluida)

Media Tuerca Unión de ¾"

4 tornillos de acero inoxidable

Instalación

Antes de instalar es importante verificar la limpieza de las tuberías para evitar que la presión del agua empuje sedimentos y tape las salidas.

Para el buen funcionamiento de Rotoplas Jet, es necesario seguir las siguientes instrucciones:

MUY IMPORTANTE

- Instalar el Rotoplas Jet sobre una base de concreto de 5 cm de alto para evitar la formación de humedad e impurezas en la base del SMA.
- El uso de este producto es para casas con 1 1/2 baños máximo, y/o con instalaciones hidráulicas con diámetros de tubería no mayores a 3/4 de pulgada.

1. Conector (macho-tuerca unión)

para acoplamiento de Bomba: Enroscar a través de la conexión de 1 1/2" de afuera hacia adentro hasta quedar fija a la conexión sin girarse.

2. Alinear la Bomba dentro del SMA (nivelada)

con la tuerca unión y sobre su base tipo escuadra (incluida) debidamente apretada para evitar que la Bomba se gire.



Tuerca Unión Conexión de 3/4" Base tipo escuadra

3. Instalar la válvula Check

incluida a la salida del SMA después del Multiconector como se ve en la FIG. 4

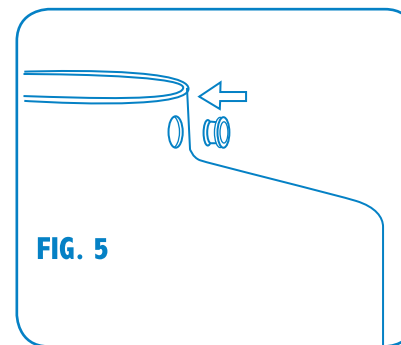
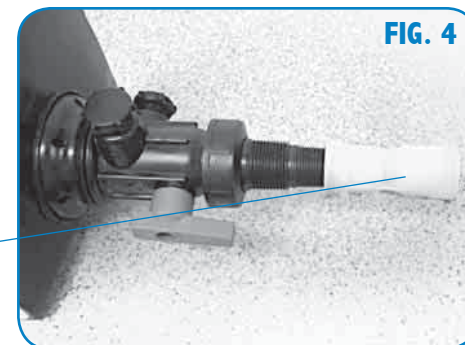

4. Para la instalación del cable de la Bomba

hacer un orificio en la parte superior lateral del SMA, colocar el pasacable (incluido), y meter el cable a través del mismo. Ver FIG 5

Consideraciones Importantes

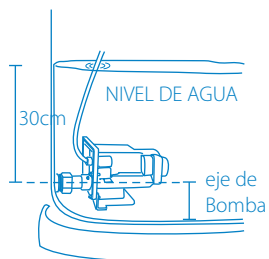

1. Es importante mantener el nivel de agua del SMA 30 cm por encima del eje de la Bomba para que ésta arranque y presurice el sistema cada vez que se abra alguna válvula. La Bomba únicamente funciona con presión positiva de arriba hacia abajo, **NO es para subir agua al SMA.**



2. Se recomienda conectar la Bomba a un apagador (no incluido) para facilitar su desconexión en caso necesario. El motor de la Bomba es de bajo consumo de corriente con potencia de 0,15 CP (0,115 kW) y requiere alimentación eléctrica a 127V~. El cable eléctrico cuenta con tres hilos identificados de la siguiente manera el **VERDE es tierra, NEGRO y BLANCO (fase y neutro),**



3. Se recomienda la instalación de un FILTRO Rotoplas a la entrada de la alimentación del SMA para asegurar la calidad del agua libre de sólidos y el buen funcionamiento de la Bomba.

4. Antes de Energizar el equipo es necesario purgar el sistema abriendo las válvulas hasta eliminar de manera total el aire atrapado en el sistema, es necesario verificar que no existan fugas entre las conexiones que provoquen el arranque no deseado del equipo.

5. Verificar que al abrir cualquier válvula del sistema, empiece a trabajar la Bomba y al cerrarse la válvula debe de apagarse, al alcanzar la posición de paro debe de despresurizarse mientras se encuentre parado, esto con la finalidad de prolongar la vida útil de la instalación hidráulica .

ATENCIÓN

La Bomba arranca cuando se abre cualquier llave de agua y el flujo mínimo debe ser de 3 l/min.

En caso de falta de energía eléctrica el agua pasará por la Bomba y permitirá el suministro de agua pero a la presión de la columna de agua existente en el SMA.

Verificar 6 Puntos

para un buen desempeño de la bomba:

1. **La válvula Check horizontal a la salida del Multiconector esté bien colocada y libre de obstrucción.** Utilizar la válvula Check que viene incluida con la bomba, en caso de utilizar otra válvula diferente puede afectar el funcionamiento del sistema, disminuyendo su efectividad.
2. **Que exista un flujo de agua mayor a 3.0 l/min.**
3. **Que exista tensión eléctrica a 127 Volts ~**
(En caso de falta de energía eléctrica, el agua fluirá de manera normal por gravedad a través de la red hidráulica).
4. **Que no exista aire atrapado en el sistema (purgar).**
5. **Que no existan fugas en la instalación hidráulica que hagan arrancar la bomba en falso.**
6. **Que la tubería no esté tapada.**

Desempeño de la bomba:

TEMPERATURA MÁXIMA DEL LÍQUIDO BOMBEADO	50 °C
MÁXIMA/MÍNIMA TEMPERATURA AMBIENTE	40° C - 5° C
NÚMERO MÁXIMO DE PUESTAS EN MARCHA/HORA	200 DISTRIBUIDAS
ALTURA MINIMA DE ASPIRACIÓN POSITIVA (recomendada)	30 cm
PRESIÓN MÁXIMA DE EJERCICIO	0.65 bar
ALTURA MÁXIMA DE DESCARGA	6.5 m
TENSIÓN ELÉCTRICA	127 V ~
POTENCIA ELÉCTRICA	0,15CP (0,115 kW)
CORRIENTE ELÉCTRICA	1,4 A
CONSUMO DE AGUA PARA EL ARRANQUE	3.0 l/ min

Diagrama Eléctrico del Motor

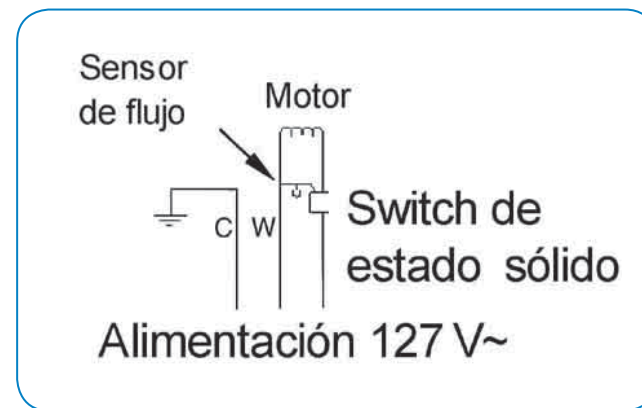

Tipo de fijación: Y

Si el cordón de alimentación es dañado, éste debe sustituirse por el fabricante, por su agente de servicio autorizado o por personal calificado con el fin de evitar un peligro.

Problemas y Soluciones:

Importante: Verificar la limpieza de las tuberías para evitar que la presión del agua empuje sedimentos y tape las salidas.

Problema	Posible Causa	Solución
1. El sistema no se detiene	1.1 Válvula check mal colocada u obstruida a la salida de la bomba 1.2 Fuga de agua en alguna salida, inodoro (descarga) 1.3 Posible entrada de aire al sistema por la succión 1.4 Fuga de agua en la descarga del sistema	1.1 Verificar la correcta instalación de la válvula check colocada a la salida del multiconector checando que este cerrando al apagarse la bomba 1.2 Corregir fuga de agua 1.3 Reapretar conexiones en la succión del sistema y checar que tenga cinta teflón 1.4 Verificar y reapretar conexiones de la descarga del sistema
2. El sistema funciona pero no existe caudal	2.1 Posible obstrucción en alguna parte de la tubería 2.2 Entrada de aire al sistema por la succión de la Bomba	2.1 Detectar la obstrucción en la tubería y eliminarla 2.2 Corregir la entrada de aire apretando las conexiones correspondientes y verificar que tengan cinta teflón
3. Presión insuficiente en el sistema	3.1 Posiblemente alguna salida de agua se encuentra tapada 3.2 Bajo nivel de agua en el SMA 3.3 Posible fuga de agua por la descarga del sistema	3.1 Destapar la salida y restrictores de flujo desconectando las conexiones y/o mangueras correspondientes para limpiarlas completamente 3.2 Recuperar el nivel del SMA por encima del eje de la bomba 3.3 Revisar toda la instalación hidráulica y reapretar las conexiones de la descarga del sistema
4. El sistema arranca y para de manera intermitente	4.1 Posible falla en alguna salida de agua o la válvula check a la salida del Multiconector está obstruida ó existe alguna fuga por el inodoro	4.1 Verificar que todas las salidas estén debidamente cerradas y que la válvula del inodoro esté bien sellada
5. El sistema no arranca	5.1 Falta de agua en el SMA 5.2 Existe aire atrapado en el sistema 5.3 La tensión eléctrica no es adecuada (127V~) 5.4 Obstrucción en la válvula check a la salida del Multiconector 5.5 Bomba bloqueada	5.1 Verificar y corregir el nivel de agua en el SMA 5.2 Purgar debidamente el sistema liberándolo de aire 5.3 Verificar que la tensión eléctrica en la línea sea de 127V~ 5.4 Llamar a servicio técnico al 01 800 111 99 99 para que corrija la falla 5.5 Verificar que la bomba no este obstruida con impurezas 5.6 En caso de persistir la falla Llamar al 01 800 111 99 99 para ser atendido por el personal técnico

La línea completa para el hogar

Rotoplas[®] Jet

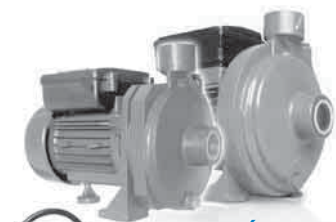

CENTRÍFUGAS: Ideal para construcciones donde se requiere **gran caudal**.



SUMERGIBLES: Ideal para sacar agua de donde se requiere

2
Años
de Garantía



PERIFÉRICAS: Ideal para construcciones donde se requieren **presiones elevadas**



SISTEMAS HIDRONEUMÁTICOS: Ideales para mantener una **presión constante** en todo el hogar

GARANTÍA

Rotoplas Jet

de 0,15 CP (0,115 kW)
para SMA



2
Años
de Garantía

1. Para hacer válida esta garantía, únicamente se requiere presentar esta póliza junto con el producto en el lugar donde fue comprado o en cualquier planta o centro de distribución de Rotoplas en la República Mexicana.

2. Rotoplas se compromete a cambiar o reparar la Rotobomba en un plazo no mayor a 15 días.

3. Esta garantía ampara al producto contra cualquier defecto de fabricación por un período de 2 años a partir de la fecha de compra.

4. Esta garantía no es válida por daños al producto si éste no fue instalado correctamente de acuerdo a las recomendaciones marcadas en el instructivo y/o sufrió un manejo inadecuado.

Datos de identificación

Sello del distribuidor

Fecha de adquisición de la Bomba

Nombre del lugar de compra

Nombre del propietario

Dirección del lugar de compra

! Para hacer válida la garantía de este producto es importante instalarlo como se indica en este instructivo **!**

Plantas y Centros de Distribución

México, D.F.*

Tel. / Fax : (55) 5483-2951
01800-777-7686

Hermosillo

Tel. / Fax : (662) 2106-911
01800-714-9632

Veracruz*

Tel : (229) 9897-200
01800-710-5118

Monterrey*

Tel: (81) 8183-0300
01800-672-0207

Tuxtla Gutiérrez

Tel: (961) 6141-006

Chihuahua

Tel: (614) 4192-577
Tel / Fax : (614) 4196-577

Guadalajara*

Tel: (33) 384-1800
01800-110-7686

León*

Tel: (477) 7107-400
01800-506-3000

Los Mochis*

Tel : (668) 816-1680
01800-714-7360

Mérida*

Tel: (999) 930-350
01800-712-0870

**Distribuido por: Rotoplas Plásticos Inyectados, S.A. de C.V.,
Circuito de la Industria Norte No. 92, Parque Industrial Lerma,
Lerma de Villada Edo. de Méx.**

Tel: 01 72 82 82 91 00.

Valle Dorado n°300 Col. Valle Soleado, C.P. 67114, Ciudad Guadalupe Nvo. León.

INSTRUCTIVO

Rotoplas Jet

2
Años
de Garantía

**Permite contar con agua limpia
y presión confortable
en todo momento**

Sistema Silencioso

Para 1 1/2 baños



más
y mejor
agua



Ahorra



Más



Mejor

0,15 CP **39,1 l/min** **6,5 m**
0,115 kW flujo máximo altura máxima

IMPORTANTE: Para su instalación léase este instructivo

ins-0.16Sumertin 14-11-08 Rev. 0

Rotoplas®
Jet

Índice:

Conoce el Rotoplas Jet con SMA.....	3
Instalación	4
Consideraciones Importantes	6
Verificar 5 Puntos para un buen desempeño de la bomba	8
Diagrama Eléctrico del Motor	9
Problemas Soluciones.....	11
Garantía	13
Plantas y Centros de Distribución.....	16

Conoce el Rotoplas Jet con SMA que incluye:

Conector de acoplamiento de Bomba con conexión de 1 ½". Debe de ir insertado en la misma conexión del SMA de afuera hacia adentro

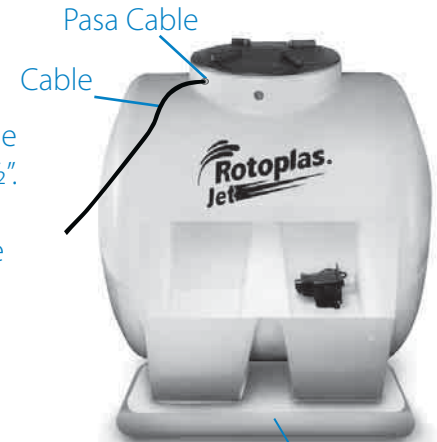
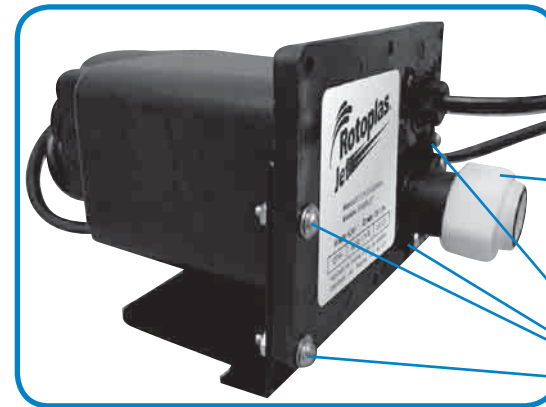

FIG. 1

Base de concreto de 5 cm (no incluida)



Media Tuerca Unión de ¾"

4 tornillos de acero inoxidable

Instalación

Antes de instalar es importante verificar la limpieza de las tuberías para evitar que la presión del agua empuje sedimentos y tape las salidas.

Para el buen funcionamiento de Rotoplas Jet, es necesario seguir las siguientes instrucciones:

MUY IMPORTANTE

- Instalar el Rotoplas Jet sobre una base de concreto de 5 cm de alto para evitar la formación de humedad e impurezas en la base del SMA.
- El uso de este producto es para casas con 1 1/2 baños máximo, y/o con instalaciones hidráulicas con diámetros de tubería no mayores a 3/4 de pulgada.

1. Conector (macho-tuerca unión)

para acoplamiento de Bomba: Enroscar a través de la conexión de 1 1/2" de afuera hacia adentro hasta quedar fija a la conexión sin girarse.

2. Alinear la Bomba dentro del SMA (nivelada)

con la tuerca unión y sobre su base tipo escuadra (incluida) debidamente apretada para evitar que la Bomba se gire.

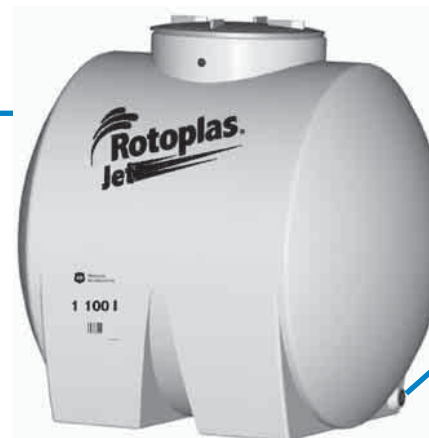
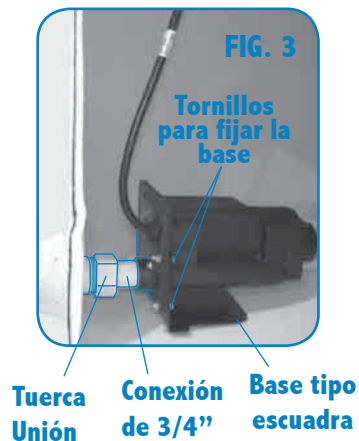

NO PERFORAR EL CONTENEDOR Rotoplas Jet ya viene listo para hacer las conexiones necesarias para la bomba.

3. Instalar la válvula Check

incluida a la salida del SMA después del Multiconector como se ve en la FIG. 4

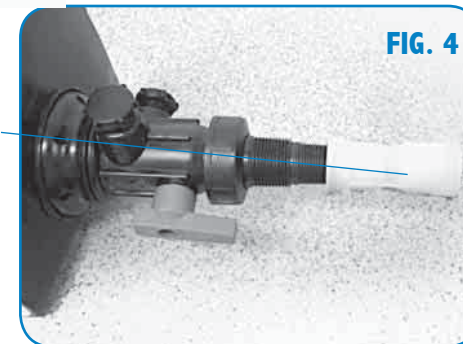

FIG. 4

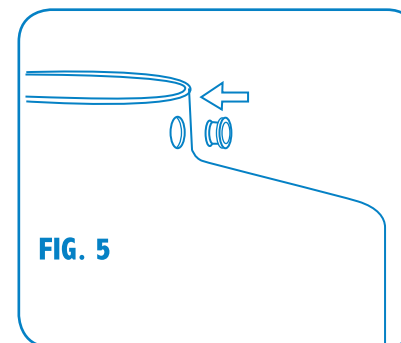
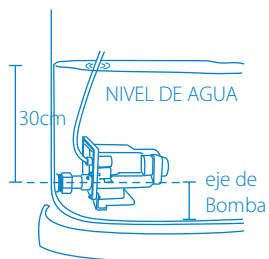

FIG. 5

4. Para la instalación del cable de la Bomba, hacer un orificio en la parte superior lateral del SMA, colocar el pasacable (incluido), y meter el cable a través del mismo. Ver FIG 5

Consideraciones Importantes



1. Es importante mantener el nivel de agua del SMA 30 cm por encima del eje de la Bomba para que ésta arranque y presurice el sistema cada vez que se abra alguna válvula. La Bomba únicamente funciona con presión positiva de arriba hacia abajo, **NO es para subir agua al SMA.**



2. Se recomienda conectar la Bomba a un apagador (no incluido) para facilitar su desconexión en caso necesario. El motor de la Bomba es de bajo consumo de corriente con potencia de 0,15 CP (0,115 kW) y requiere alimentación eléctrica a 127V~. El cable eléctrico cuenta con tres hilos identificados de la siguiente manera el **VERDE es tierra, NEGRO y BLANCO (fase y neutro),**



3. Se recomienda la instalación de un FILTRO Rotoplas a la entrada de la alimentación del SMA para asegurar la calidad del agua libre de sólidos y el buen funcionamiento de la Bomba.

4. Antes de Energizar el equipo es necesario purgar el sistema abriendo las válvulas hasta eliminar de manera total el aire atrapado en el sistema, es necesario verificar que no existan fugas entre las conexiones que provoquen el arranque no deseado del equipo.

5. Verificar que al abrir cualquier válvula del sistema, empiece a trabajar la Bomba y al cerrarse la válvula debe de apagarse, al alcanzar la posición de paro debe de despresurizarse mientras se encuentre parado, esto con la finalidad de prolongar la vida útil de la instalación hidráulica .

ATENCIÓN

La Bomba arranca cuando se abre cualquier llave de agua y el flujo mínimo debe ser de 3 l/min.

En caso de falta de energía eléctrica el agua pasará por la Bomba y permitirá el suministro de agua pero a la presión de la columna de agua existente en el SMA.

Verificar 6 Puntos

para un buen desempeño de la bomba:

1. **La válvula Check horizontal a la salida del Multiconector esté bien colocada y libre de obstrucción.** Utilizar la válvula Check que viene incluida con la bomba, en caso de utilizar otra válvula diferente puede afectar el funcionamiento del sistema, disminuyendo su efectividad.
2. **Que exista un flujo de agua mayor a 3.0 l/min.**
3. **Que exista tensión eléctrica a 127 Volts ~**
(En caso de falta de energía eléctrica, el agua fluirá de manera normal por gravedad a través de la red hidráulica).
4. **Que no exista aire atrapado en el sistema (purgar).**
5. **Que no existan fugas en la instalación hidráulica que hagan arrancar la bomba en falso.**
6. **Que la tubería no esté tapada.**

Desempeño de la bomba:

TEMPERATURA MÁXIMA DEL LÍQUIDO BOMBEADO	50 °C
MÁXIMA/MÍNIMA TEMPERATURA AMBIENTE	40° C - 5° C
NÚMERO MÁXIMO DE PUESTAS EN MARCHA/HORA	200 DISTRIBUIDAS
ALTURA MINIMA DE ASPIRACIÓN POSITIVA (recomendada)	30 cm
PRESIÓN MÁXIMA DE EJERCICIO	0.65 bar
ALTURA MÁXIMA DE DESCARGA	6.5 m
TENSIÓN ELÉCTRICA	127 V ~
POTENCIA ELÉCTRICA	0,15CP (0,115 kW)
CORRIENTE ELÉCTRICA	1,4 A
CONSUMO DE AGUA PARA EL ARRANQUE	3.0 l/ min

Diagrama Eléctrico del Motor

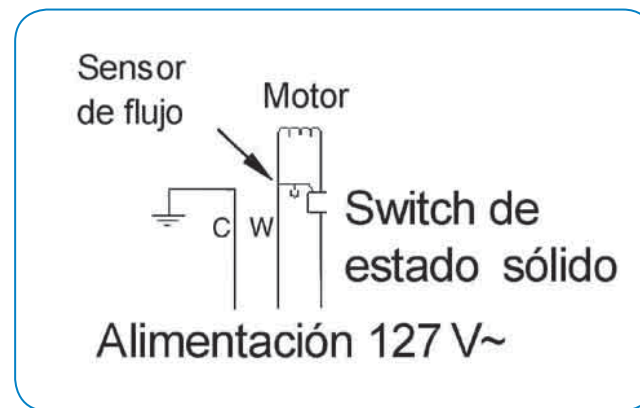

Tipo de fijación: Y

Si el cordón de alimentación es dañado, éste debe sustituirse por el fabricante, por su agente de servicio autorizado o por personal calificado con el fin de evitar un peligro.

Problemas y Soluciones:

Importante: Verificar la limpieza de las tuberías para evitar que la presión del agua empuje sedimentos y tape las salidas.

Problema	Posible Causa	Solución
1. El sistema no se detiene	1.1 Válvula check mal colocada u obstruida a la salida de la bomba 1.2 Fuga de agua en alguna salida, inodoro (descarga) 1.3 Posible entrada de aire al sistema por la succión 1.4 Fuga de agua en la descarga del sistema	1.1 Verificar la correcta instalación de la válvula check colocada a la salida del multiconector checando que este cerrando al apagarse la bomba 1.2 Corregir fuga de agua 1.3 Reapretar conexiones en la succión del sistema y checar que tenga cinta teflón 1.4 Verificar y reapretar conexiones de la descarga del sistema
2. El sistema funciona pero no existe caudal	2.1 Posible obstrucción en alguna parte de la tubería 2.2 Entrada de aire al sistema por la succión de la Bomba	2.1 Detectar la obstrucción en la tubería y eliminarla 2.2 Corregir la entrada de aire apretando las conexiones correspondientes y verificar que tengan cinta teflón
3. Presión insuficiente en el sistema	3.1 Posiblemente alguna salida de agua se encuentra tapada 3.2 Bajo nivel de agua en el SMA 3.3 Posible fuga de agua por la descarga del sistema	3.1 Destapar la salida y restrictores de flujo desconectando las conexiones y/o mangueras correspondientes para limpiarlas completamente 3.2 Recuperar el nivel del SMA por encima del eje de la bomba 3.3 Revisar toda la instalación hidráulica y reapretar las conexiones de la descarga del sistema
4. El sistema arranca y para de manera intermitente	4.1 Posible falla en alguna salida de agua o la válvula check a la salida del Multiconector está obstruida ó existe alguna fuga por el inodoro	4.1 Verificar que todas las salidas estén debidamente cerradas y que la válvula del inodoro esté bien sellada
5. El sistema no arranca	5.1 Falta de agua en el SMA 5.2 Existe aire atrapado en el sistema 5.3 La tensión eléctrica no es adecuada (127V~) 5.4 Obstrucción en la válvula check a la salida del Multiconector 5.5 Bomba bloqueada	5.1 Verificar y corregir el nivel de agua en el SMA 5.2 Purgar debidamente el sistema liberándolo de aire 5.3 Verificar que la tensión eléctrica en la línea sea de 127V~ 5.4 Llamar a servicio técnico al 01 800 111 99 99 para que corrija la falla 5.5 Verificar que la bomba no este obstruida con impurezas 5.6 En caso de persistir la falla Llamar al 01 800 111 99 99 para ser atendido por el personal técnico

La línea completa para el hogar

Rotoplas[®] Jet

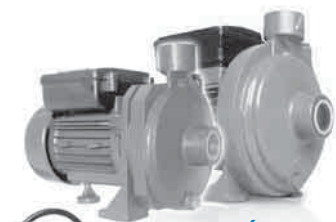

CENTRÍFUGAS: Ideal para construcciones donde se requiere **gran caudal**.



SUMERGIBLES: Ideal para sacar agua de donde se requiere

2
Años
de Garantía



PERIFÉRICAS: Ideal para construcciones donde se requieren **presiones elevadas**



SISTEMAS HIDRONEUMÁTICOS: Ideales para mantener una **presión constante** en todo el hogar

GARANTÍA

Rotoplas Jet

de 0,15 CP (0,115 kW)
para SMA



2
Años
de Garantía

1. Para hacer válida esta garantía, únicamente se requiere presentar esta póliza junto con el producto en el lugar donde fue comprado o en cualquier planta o centro de distribución de Rotoplas en la República Mexicana.

2. Rotoplas se compromete a cambiar o reparar la Rotobomba en un plazo no mayor a 15 días.

3. Esta garantía ampara al producto contra cualquier defecto de fabricación por un período de 2 años a partir de la fecha de compra.

4. Esta garantía no es válida por daños al producto si éste no fue instalado correctamente de acuerdo a las recomendaciones marcadas en el instructivo y/o sufrió un manejo inadecuado.

Datos de identificación

Sello del distribuidor

Fecha de adquisición de la Bomba

Nombre del lugar de compra

Nombre del propietario

Dirección del lugar de compra

! Para hacer válida la garantía de este producto es importante instalarlo como se indica en este instructivo **!**

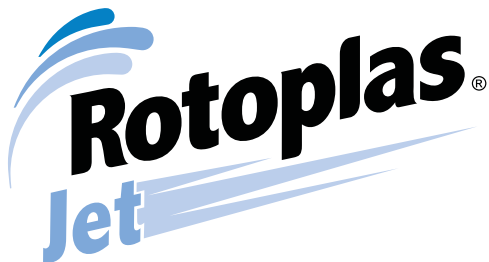

Plantas y Centros de Distribución

México, D.F.*

Tel. / Fax : (55) 5483-2951
01800-777-7686

Hermosillo

Tel. / Fax : (662) 2106-911
01800-714-9632

Veracruz*

Tel : (229) 9897-200
01800-710-5118

Monterrey*

Tel: (81) 8183-0300
01800-672-0207

Tuxtla Gutiérrez

Tel: (961) 6141-006

Chihuahua

Tel: (614) 4192-577
Tel / Fax : (614) 4196-577

Guadalajara*

Tel: (33) 384-1800
01800-110-7686

León*

Tel: (477) 7107-400
01800-506-3000

Los Mochis*

Tel : (668) 816-1680
01800-714-7360

Mérida*

Tel: (999) 930-350
01800-712-0870

**Distribuido por: Rotoplas Plásticos Inyectados, S.A. de C.V.,
Circuito de la Industria Norte No. 92, Parque Industrial Lerma,
Lerma de Villada Edo. de Méx.**

Tel: 01 72 82 82 91 00.

Valle Dorado n°300 Col. Valle Soleado, C.P. 67114, Ciudad Guadalupe Nvo. León.